



## Barreras MAGSTOP (Barreras para peajes)

### MIB 10 / MIB 20

Especificaciones Técnicas	Unidades	MIB 10	MIB 20
Longitud máxima del brazo	mm.	2500	2500
Perfil octagonal de aluminio	mm.	100 x 55 x 1,6	100 x 55 x 1,6
Perfil cilíndrico de aluminio	mm.	Ø75 x 1,4	Ø75 x 1,4
Tiempo de apertura y cierre	seg.	regulable 0,6-3,0	0,9
Voltaje	V.	230 / 115	230 / 115
Frecuencia	Hz.	50 - 60	50 - 60
Consumo de energía	W.	400	120
Carcasa: ancho	mm.	350	350
Profundidad	mm.	350	350
Altura	mm.	1010	1010
Peso sin el brazo	Kg	50	50
Funcionamiento (motor)		DC	de torsión

### Descripción Técnica

La combinación de nuestro probado y confiable electromotor con un sistema de palancas da como resultado una fácil y duradera solución en el funcionamiento. Esta combinación permite rápidos tiempos de apertura y cierre evitando el rebote del brazo en las posiciones finales. Por medio del sistema de palancas, la barrera puede mantenerse en las dos posiciones finales. No obstante, en caso de un corte de energía eléctrica, podrá moverse manualmente con facilidad.

El sistema de accionamiento se encuentra fijado sobre la carcasa de la barrera formando una única unidad, la cual puede desmontarse fácilmente soltando los tornillos de amarre.

El mecanismo integrado de resortes compensa el peso del brazo de forma exacta. El ajuste de estos resortes es realizado en fábrica con anterioridad a la entrega. En el caso que se requieran modificaciones posteriores como, acortar el brazo o colocar señalización al brazo, los resortes se podrán reajustar fácilmente in situ.

Del mismo modo, es muy fácil cambiar el eje del brazo de derecha a izquierda en el lugar de montaje.

### Funcionamiento

Los dos modelos de barrera MIB 10 y MIB 20 se distinguen por sus motores de accionamiento. Aún en las posiciones finales del brazo, el motor continúa tra-

bajando pero con consumo de energía reducido. Dicha energía es transformada en calor, previniendo así la condensación de agua y la corrosión. Esto garantiza consistencia en los tiempos de apertura y cierre, aún en climas fríos.

### MIB 10

El corazón de la barrera se conforma al combinar un electromotor, que no necesita mantenimiento, con un mecanismo de control inteligente. Esta combinación desarrollada específicamente para este uso, representa un substancial salto tecnológico gracias a la flexibilidad de aceleración y desaceleración, así como también por sus tiempos de apertura y cierre regulables. Así, los movimientos se optimizan consiguiendo una larga vida útil y extensos períodos sin mantenimiento.

Sensores Hall integrados en el motor proveen datos precisos sobre la posición del brazo en cualquier instante controlando así la aceleración y el frenado. Al calcular la posición exacta del brazo es posible generar información directamente en forma de señales sin voltaje. Por lo tanto, se suprime la necesidad de interruptores propensos al desgaste.

### MIB 20

El corazón de esta barrera es un motor AC de torsión especial. Dicho motor se caracteriza por su larga vida útil y ausencia de mantenimiento así como la posi-

bilidad de detenerlo en cualquier posición sin que se le produzcan daños. No se requieren embragues de acoplamiento ni interruptores. El transductor de posición empleado provee al mecanismo de control informaciones exactas respecto a la posición respectiva del brazo. El frenado del brazo se encuentra garantizado en todo momento gracias al mecanismo de control desarrollado por Magnetic. Dicho mecanismo está provisto de un software autoadaptable que evita que el brazo rebote en las posiciones finales. La barrera se encuentra cableada, probada y lista para conectar al salir de la fábrica, provista de todos los accesorios necesarios para su montaje.

### Carcasa

La carcasa está manufacturada de una hoja de acero enchapada en cinc y fosfatada, sobre una base marco de acero inoxidable. Todas las piezas de metal están provistas de un recubrimiento plástico que garantiza óptima protección.

Las unidades de control se encuentran montadas sobre una placa de acero móvil y desmontable. Todos los componentes ubicados en la carcasa son fácilmente accesibles gracias a la puerta de servicio y la cubierta superior desmontable. La carcasa estándar está pintada de color naranja RAL 2000, siendo posibles otros colores a solicitud del cliente, con un cargo adicional.

### Versiones Disponibles

Todas las barreras están disponibles con su brazo a mano derecha o izquierda. El estándar del modelo posee la puerta de acceso a los mecanismos de mando en la parte posterior, no obstante, a solicitud del cliente se puede colocar en cualquiera de los otros lados de la carcasa.

### Brazo Redondo MSB 4

El brazo redondo, de aluminio altamente resistente, posee un perfil cilíndrico 75 x 1,4mm. de diámetro. Presentado en color blanco RAL 9010, provisto de un recubrimiento plástico sobre el cual luego se aplican tiras de cinta refractante roja.

### Brazo Octogonal MSB 5

El brazo de la barrera se fabrica de una aleación de aluminio altamente resistente, con un perfil octogonal de 100 x 55 x 1,6mm. Presentado en color blanco RAL 9010, provisto de un recubrimiento plástico sobre el cual luego se aplican tiras de cinta refractante roja.

### Unidad de Control

Las barreras MIB 10 y MIB 20 funcionan exclusivamente con los mecanismos de control MLC desarrollados específicamente por Magnetic. Favor de referirse a las especificaciones MF para mayor información.

### Seguridad

Para la instalación y el funcionamiento de una barrera Magnetic se deben observar las siguientes normas de seguridad e instrucciones para la prevención de accidentes:

1. La base de hormigón será fabricada por parte del cliente de acuerdo con las especificaciones del fabricante, info MF 5115.
2. La distancia mínima a guardar entre el final del brazo de la barrera y la construcción más próxima es de 510mm.
3. Durante el funcionamiento de la barrera se encuentra prohibida la presencia de personas u objetos en el alcance del brazo.
4. Las operaciones de abrir y cerrar deben poder ser observadas. No se admitirá el montaje de equipamientos fuera del alcance visual. Es obligatoria la visualización de la barrera desde el centro de control.
5. La fijación del brazo ha sido diseñada para resistir vientos de hasta fuerza 10 en la escala Beaufort (= 500 N/m<sup>2</sup>).

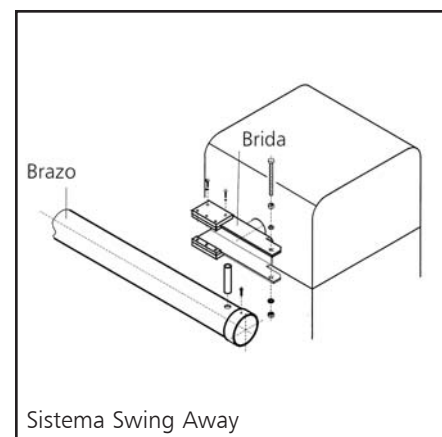
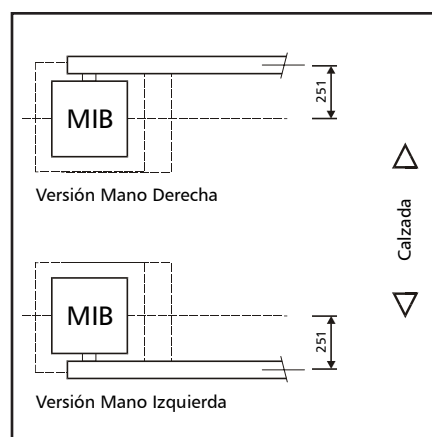
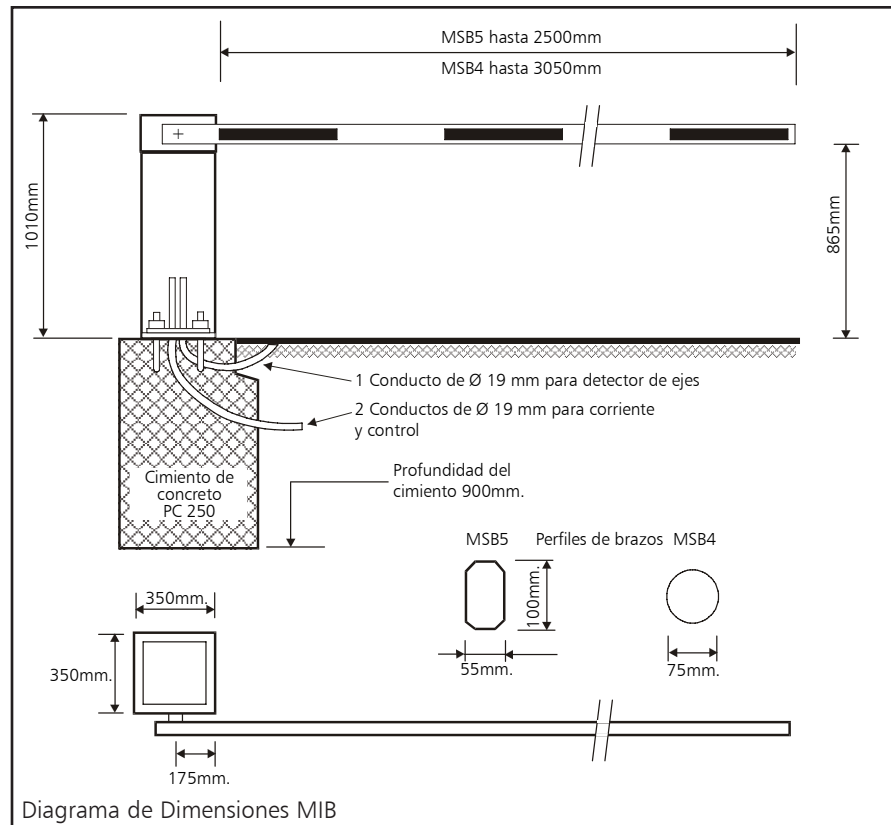

### Conexión Eléctrica

La conexión eléctrica deberá realizarse según los esquemas del fabricante. Nuestras unidades de control pueden necesitar de diagramas especiales de conexión, dependiendo de la configuración. Éstos pueden solicitarse en fábrica.